

Tlakoměry s Bourdonovou trubicí

s ocelovým pouzdrům a zaklapávacím průzorem

Př. 1,6 DN 40
50

Typy

RE 40-1

RE 50-1

Použití

Tlakoměry s Bourdonovou trubicí typu RE se používají pro měření tlaku kapalin a plynů, které nepůsobí korozivně na materiál částí přicházejících do styku s médiem (mosaz / bronz).

Jmenovitá velikost (DN)

40, 50 (mm)

Přesnost

třída 1,6 z rozsahu stupnice dle EN 837-1

Tlakové rozsahy (EN 837-1)

od 0 - 1 bar do 0 - 400 bar

včetně odpovídajících rozsahů pro vakuum a manovakuum

Tlakové omezení při zatížení

klidné zatížení: max. 75 % rozsahu stupnice

střídavé zatížení: max. 65 % rozsahu stupnice

krátkodobě / přetížení: rozsah stupnice

Teplotní odolnost

okolní teplota: -40 .. +60 °C

teplota média: max. +60 °C

Další informace o výhodách, použití, teplotních limitech, technických vlastnostech a dodávaných rozsazích manometrů s Bourdonovou trubicí s třídou přesnosti 1,0 a 1,6 jsou uvedeny na **katalogovém listu 1000**.



Standardní provedení

Připojení

spodní či zadní centrický vývod (rm)

DN 40: G 1/8 B

DN 50: G 1/4 B

Materiál mokrých částí

Obj. kód -1: připojení = mosaz

Bourdonova trubice:

bronz, pájeno měkkou pájkou

≤ 60 bar = C-provedení,

≥ 100 bar = vinuté provedení

Strojek

mosaz

Stupnice

hliník, černé písmo na bílém podkladu

Ručka

hliník, černě lakována

Pouzdro

ocel tř. 10, černě lakováno

Průzor

polykarbonát, zaklapávací

Zvláštní provedení

pouze pro větší množství a po poptání

Objednací údaje

V poptávce či objednávce prosím uveďte:

- Typ: **RE**
- Velikost pouzdra: **40, 50**
- Kód materiálu mokrých částí: **-1 (mosaz / bronz)**
- Kód provedení pouzdra: bez kódu = spodní vývod
rm = zadní centrický vývod
(viz zadní strana)
- Rozsah: dle EN 837-1
např. 0 - 250 bar (viz kat. list 1000)
- Připojení přístroje: **G 1/8 B (DN 40)** nebo **G 1/4 B (DN 50)**

Příklad objednání:

- RE 50-1 rm, 0 - 40 bar, G 1/4 B



ATIO, s.r.o.

ul. Práce 1367 • CZ - 277 11 Neratovice
Tel.: 315 687 976-7 • Fax: 315 688 205
www.atio.cz • atio@cmail.cz



MANOTHERM Beierfeld GmbH

Am Gewerbepark 9 • D-08344 Grünhain - Beierfeld
Tel.: +49 / 3774 58-0 • Fax: +49 / 3774 58-545
www.manotherm.com • mail@manotherm.com

1132
08/10

Provedení pouzder, rozměry a hmotnosti

Spodní vývod
(bez objednacího kódu)

Zadní centrický vývod
objednací kód: **rm**

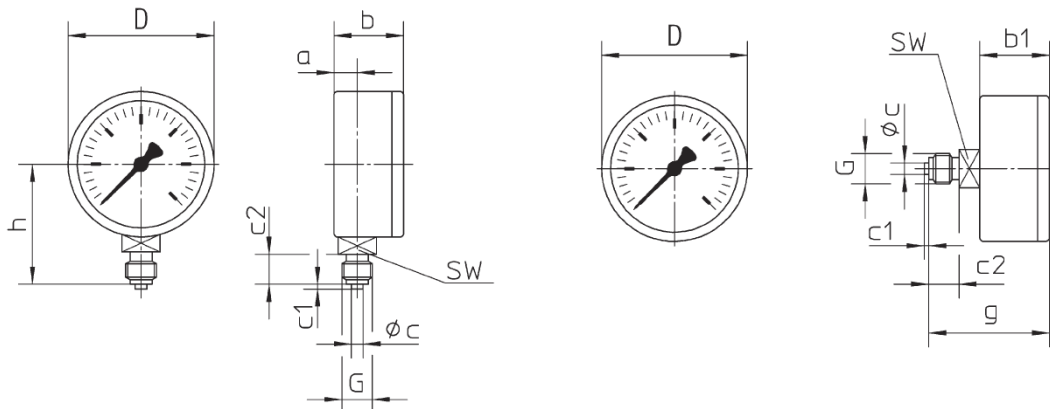

Rozměry (mm) a hmotnosti (kg)

DN	a ^{±0,5}	b ^{±1}	b1 ^{±0,5}	c	c1	c2	D	g ^{±0,5}	G	h ^{±1}	SW	Hmotnost [kg] (cca)
40	9,5	27		-	-	10	40	46	G 1/8 B ¹⁾	36	14	0,13
50	11,5	30	5	2	13	49	50	G 1/4 B	45			

1) bez nátrubku